

**SNELKOELERS-SNELVRIEZERS
MANUEEL LADEN OP POTEN**

**Gamma "ECO CELL"
MX 30-15 A V2 R455A EC
SXP 19 A V2 R455A EC**



CAPACITEITEN

MODEL	SNELKOELEN* +63 → 10°C		SNELVRIEZEN* +63 → -18°C
	120 min	90 min	270 min
MX 30-15 A V2 R455A EC	30 kg	20 kg	15 kg
SXP 19 A V2 R455A EC	SNELVRIEZEN** 4.5kg/h van +20 naar -18°C		

* GN 1/1 bak diepte 40 mm, met 5 kg aardappelpuree.

** Bladerdeeg, niet opgerezen van 55 g.

ELEKTRONISCHE REGELING

- Steekvoeler in inox. Deze verzekert de uitlezing van de kerntemperatuur van het product en stopt de cyclus automatische bij het behalen van de kerntemperatuur van het product.
- Snelkoelcyclus, snelvriescyclus en "HARD cyclus".
- Stoppen van de cyclus op basis van tijd of kerntemperatuur met de steekvoeler.
- Voorkoelcyclus vooraleer een cyclus wordt gestart.
- Manuele ontdooiing met automatische ontdooiduur.
- Behouden van de temperatuur na cyclusstop.
- Visueel en akoestisch signaal bij het einde van de cyclus.
- Visueel en akoestisch signaal bij alarm of fout.

BINNENUITRUSTING

- Beveiliging tegen het onthaken van de geleiders
- Geleiders regelbaar in de hoogte met een tussenafstand van 35 mm.
- Maximaal aantal niveaus:
 - 19 met tussenafstand 35 mm
 - 10 met tussenafstand 70 mm

MX 30-15 A V2 R455A EC

- Versterkte geleiders.
- Eenvoudige plaatsing.
- Kantelbeveiliging voor de roosters en bakken.
- 10 paar geleiders type "S" voor roosters en bakken 530 x 325 (GN 1/1) en voor roosters en platen 600 x 400.

SXP 19 A V2 R455A EC

- 10 paar geleiders van het type "L" voor roosters en platen 600 x 400.

HYGIENE

- Gemakkelijke te onderhouden.
- Bodem zonder drempel.
- Binnenin afgeronde hoeken (straal 12 mm).
- Binneninrichting eenvoudig te demonteren zonder gereedschap.
- Magnetische deurdichting van 33 mm breed met afgerond profiel speciaal anti-vuil en anti-schok, demonteerbaar zonder gereedschap.
- Bedieningspaneel glad en waterdicht.
- Conform volgens de wetten die van kracht zijn.

BEKNOPTE OMSCHRIJVING

- Elektronische regeling met steekvoeler
- Versterkte geleiders bi-format GN 1/1 en 600x400.
- In –en uitwendige constructie in inox 18-10.
- Boven –en achterkant in inox 18-10, onderkant in behandeld staal.
- Automatische deursluiting met veerscharnier waarbij de deur blijft openstaan onder een hoek van meer dan 90°. Scharnieren rechts. (links mogelijk op vraag en enkel bij de bestelling)
- Regelbare poten, minimaal 150 mm, en maximaal 180 mm.
- Deurkader bevat een anti-condensatieweerstand.
- Monovolume constructie met isolatie door geïnjecteerd polyurethaanschuim over de ganse hoogte van de verticale wanden, dikte 60 mm, zonder CFK, HCFK noch HFK.
- Afvoer in de bodem met helling voor de waterafvoer.
- Rooster op de achterkant langs onder het toestel beschermt het technisch compartiment tegen ongedierte.

MX30-15AV2R455AEC_SXP19AV2R455AEC_NDL_0924

KOELTECHNISCHE UITRUSTING

- Luchtgekoelde koelgroep.
- Hermetische compressor, vermogen 3/4 Pk.
- Koelmiddel R455a, lading 1,21 kg, klasse A2L.
- Verdampers met dubbele luchtstroom.
- Verdampers, behandeld tegen corrosie met thermostatisch expansieventiel, voorzien van M.O.P. -20°C.
- 1 verdamperventilator diameter 300 mm, gemonteerd op een scharnierend inox luik voor eenvoudige toegang en onderhoud.
- Ontdooiing door geforceerde ventilatorwerking (met open deur) met manuele inschakeling en automatische uitschakeling.

VOORZIENINGEN

Elektriciteit

De elektrische voeding moet conform zijn aan de in voege zijnde reglementeringen. Wij raden de plaatsing van een meerpolige zekering aan die gekoppeld is aan een verliesstroom schakelaar van maximaal 30mA met een stopcontact van 16 A.

- Voedingspanning: 230 VAC + A.
- Frequentie: 50 Hz.
- Geïnstalleerd elektrisch vermogen: 1800 W.
- Gemiddeld verbruik:
 - per snelkoelcyclus: 2,8 kWh;
 - per snelvriescyclus: 7,7 kWh.
- Geleverd met een voedingskabel van 2,2 meter met stekker.

Afvoer van het ontdooiwater

- Voorzie een vaste afvoer met sifon.

Plaatsing

Voorzie:

- Een correct verlicht en voldoende verlucht lokaal.
- Een omgevingstemperatuur tussen de +15°C en de +32°C, rekening houdende met de warmteafgifte van het toestel. Het lokaal ventileren indien de temperatuur hoger is dan +32°C.
- Een minimale vrije ruimte van 70 mm rond het toestel.
- Vermijd warmtebronnen in de nabijheid van het toestel (kookapparatuur, enz.) en directe zonbestraling.

Netto gewicht

150 kg

OPTIES EN TOEBEHOREN

- **Automatische herverdamping van het ontdooiwater**
- **Lot van 4 wielen in inox 18-10**, diameter 80 mm, waarvan 2 met rem. Enkel voor het model met koelgroep.
- **Versie voor aansluiting op koelgroep op afstand**
Koelmiddel R452A, klasse A1.
Magneetventiel in de vloeistofleiding gestuurd door de regeling.
Nog te voorzien:
 - complete koelgroep op afstand met pump-down regeling
 - nodig koelvermogen ter hoogte van het toestel voor de selectie van een aparte koelgroep op afstand: 420/1210/1720 W bij respectievelijke verdampingstemperaturen -40/-20/-10°C,
Bovenstaande vermogens zijn opgegeven bij een oververhitting van 10 K en een onderkoeling 3 K. (selectiecriteria, geen reële werkingscondities). Werkingsbereik van de koelgroep: van -10°C tot -45°C. Omgevingstemperatuur te bepalen in functie van plaatsing en omgeving. Het koelvermogen van de gekozen koelgroep moet bij iedere opgegeven verdampingstemperatuur minstens gelijk zijn aan de gevraagde vermogens. De leidingdrukverliezen van de installatie moeten in rekening gebracht worden bij de keuze van de koelgroep.
 - voedingspanning: 230 VAC + A,
 - geïnstalleerd elektrisch vermogen: 500 W,
 - gemiddeld elektrisch verbruik:
 - per snelkoelcyclus: 1,0 kWh,
 - per snelvriescyclus: 2,3 kWh.
- **Koelmiddel R448A / R449A voor versie koelgroep op afstand.**
Raadpleeg ons voor andere koelmiddelen (CO2, A2L, etc...).
- **Paar geleiders in inox 18-10 (lengte 381 mm).**
Type "S" voor roosters GN 1/1 en 600 x 400 (MX 30-15 A V2 R455A EC).
Type "L" voor roosters en platen 600 x 400 (SXP 19 A V2 R455A EC).
- **Draadroosters in inox 18-10: GN 1/1 (530 x 325) en 600 x 400.**
- **Andere spanningen en frequenties.** (ons raadplegen).

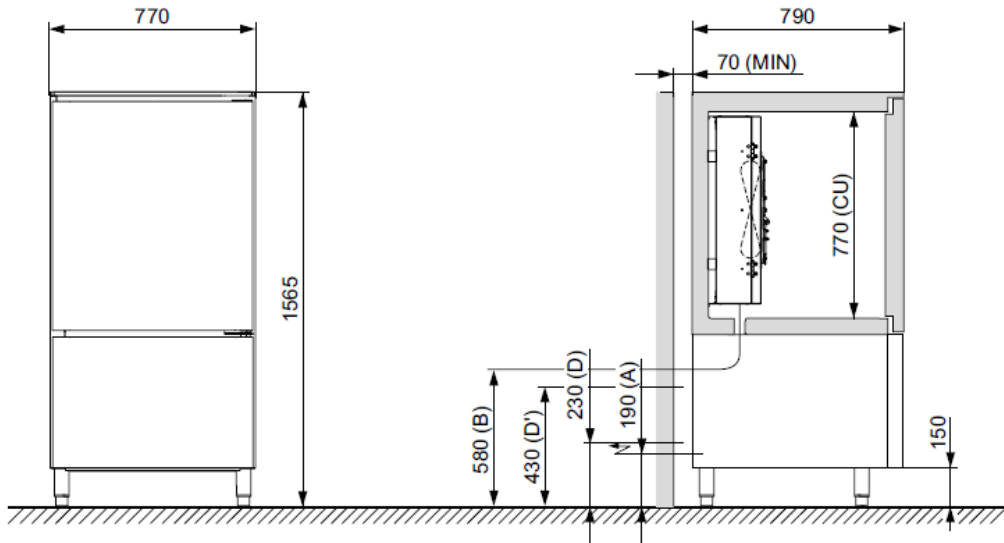

CRIONOVO

INNOVATIVE COOLING

- (M1) MX 30-15 A V2 R455A EC
- (M2) SXP 19 A V2 R455A EC

- (A) Elektrische voeding
- (B) Afvoer van ontdooiwater

- (SG) Koelgroep op afstand
- (D) Vloeistofleiding 3/8"
- (D') Zuigleiding 5/8"

- (CU) Nuttige afmeting
- (MIN) Minimale afstand

